

PROJETO COM MOVEL ABERTO DECORADO-PROJETO 01 -B



Cliente:  
CAMARÁ DOS VEREADORES NOVA E. PIRIÁ

Telefone:  
Não Informado

Data Projeto:

Data Aprovação:  
\_\_\_\_/\_\_\_\_/\_\_\_\_

Observação:  
Não Informado

Responsável:  
FRANCISCO MUNIZ

# Projeto 01 -A

## PROJETO VISTAL FRONTAL MOVEL FECHADO

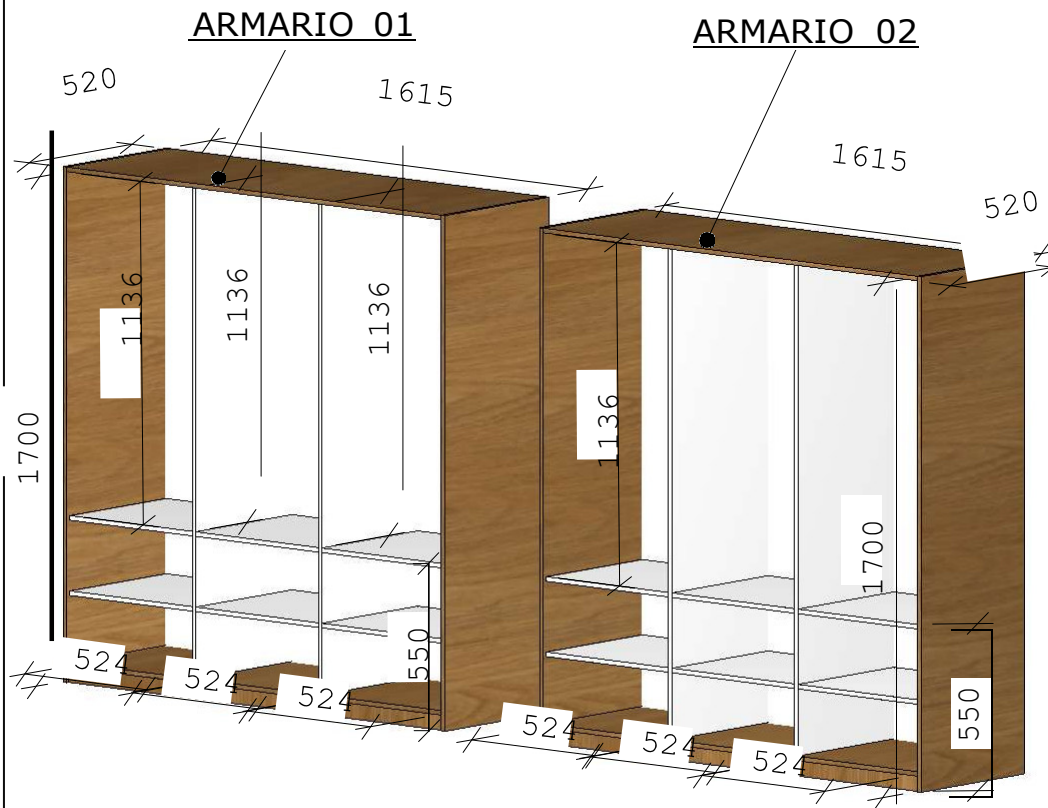

ESCALA 1:100, COTA EM MILIMETRO

01- CAIXA DE MDF MADEIRADO PAU FERRO JUCÁ 15MM

02- NA PARTE DE DENTRO DO ARMARIO MDF BRANCO TX 15MM

03- FUNDO DE MDF BRANCO TX 6MM COM DUAS FACES COM TEXTURAS.

04 FECHADURAS NAS PORTA, PUXADORAS E CABIDE PARA GUARDAR OS PALITÕ E GRAVATAS.

05-PORTAS GIRATORIAS TODAS COM FECHADURAS

06-PRATELHEIRAS DE MDF BRANCO TX 15MM



Cliente:  
CAMARÁ DOS VEREADORES NOVA E. PIRIÁ

Observação:  
Não Informado

Responsável:  
FRANCISCO MUNIZ

**PROJETO 02 A**

PROJETO VISTAL FRONTAL COM AS COTAS ESCALA 1:100

PRATELEIRAS ENGROSSADAS

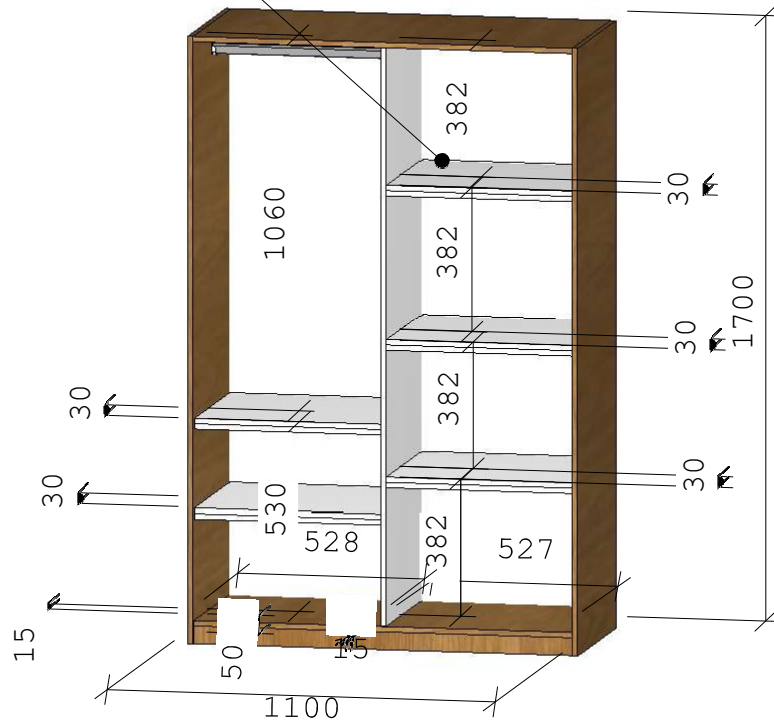

01-CAIXA DE MDF MADEIRADO PAU FERRO JUCÁ 15MM

02-NA PARTE DE DENTRO DO ARMARIO MDF BRANCO TX 15MM

03-FUNDO DE MDF BRANCO TX 6MM COM DUAS FACES COM TEXTURAS.

04 FECHADURAS NAS PORTA, PUXADORAS E CABIDE PARA GUARDAR OS PALITÔ E GRAVATAS.

05-PORTAS GIRATORIAS TODAS COM FECHADURAS



Cliente:  
CAMARÁ DOS VEREADORES NOVA E. PIRIÁ

Telefone:  
Não Informado

Data Projeto:  
\_\_\_\_ / \_\_\_\_ / \_\_\_\_

Data Aprovação:  
\_\_\_\_ / \_\_\_\_ / \_\_\_\_

Observação: PRATELEIRAS MDF BRANCA TX 30MM

Responsável:  
FRANCISCO MUNIZ

**PROJETO 02 B**

PROJETO VISTA DA COSTA DO MOVEL



PROJETO VISTA DA FRONTAL DO MOVEL



Cliente:  
CAMARÁ DOS VEREADORES NOVA E. PIRIÁ

Telefone:  
Não Informado

Data Projeto:

Data Aprovação:

Observação:  
Não Informado

Responsável:  
FRANCISCO MUNIZ



**PROJETO 03 A**

PROJETO VISTA FRONTAL COM COTAS EM MM, ESCALA DE 1:100

**ARMARIO P/ ESCRITORIO**

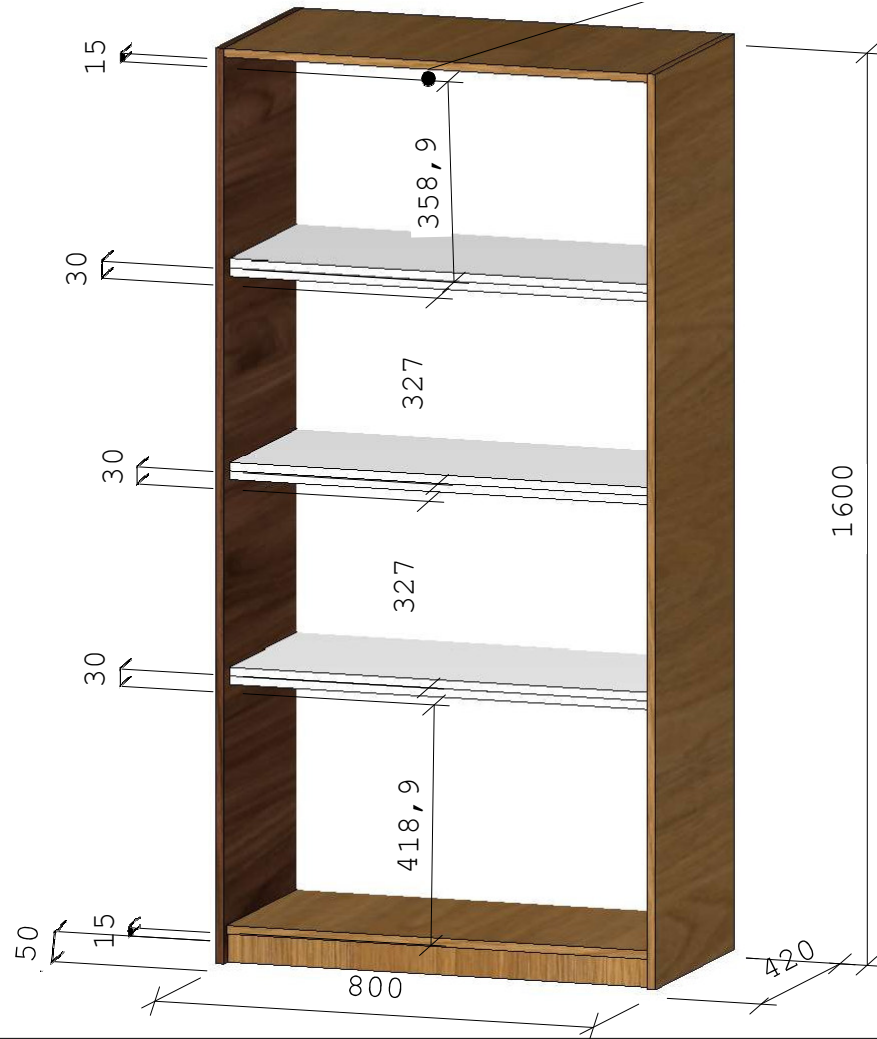

01-CAIXA DE MDF MADEIRADO PAU FERRO JUCÁ 15MM

02-NA PARTE DE DENTRO DO ARMARIO MDF BRANCO TX 15MM

03-FUNDO DE MDF BRANCO TX 6MM COM DUAS FACES COM TEXTURAS.

04 FECHADURAS NAS PORTA, PUXADORAS E CABIDE PARA GUARDAR OS. PALITÔ E GRAVATAS.

05-PORTAS GIRATORIAS TODAS COM FECHADURAS



Cliente:  
CÂMARA DOS VEREADORES NOVA E. PIRIÁ

Data Projeto:

Data Aprovação:

Observação: PRATELHEIRAS MDF BRANCO TX 30MM

Responsável:  
FRANCISCO MUNIZ

**PROJETO 03 B**

PROJETO COM VISTA FRONTAL DO MOVEL 01

ARMARIO P/ ESCRITORIO 01



PROJETO COM VISTA COSTA DO MOVEL 01

ARMARIO P/ ESCRITORIO 01

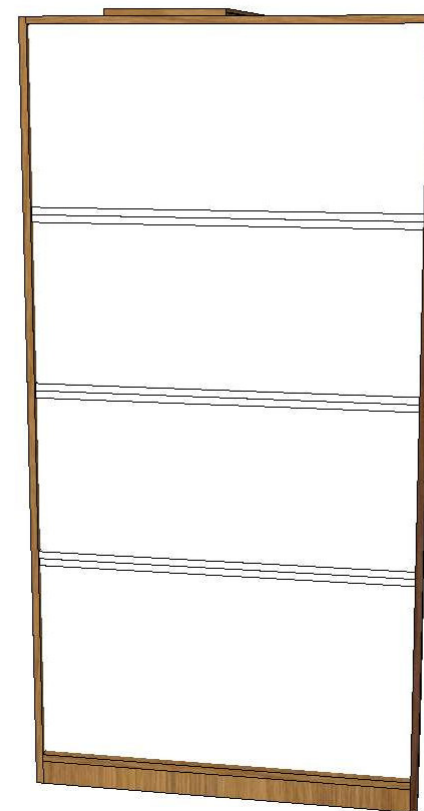

Cliente:  
CÂMARA DOS VEREADORES NOVA E. PIRIÁ

Telefone:  
Não Informado

Data Projeto:  
\_\_\_\_ / \_\_\_\_ / \_\_\_\_

Data Aprovação:  
\_\_\_\_ / \_\_\_\_ / \_\_\_\_

Observação:  
Não Informado

Responsável:  
FRANCISCO MUNIZ

PROJETO VISTA FRONTAL COM COTA EM MM ESCALA:1:100 - **PROJETO 04**

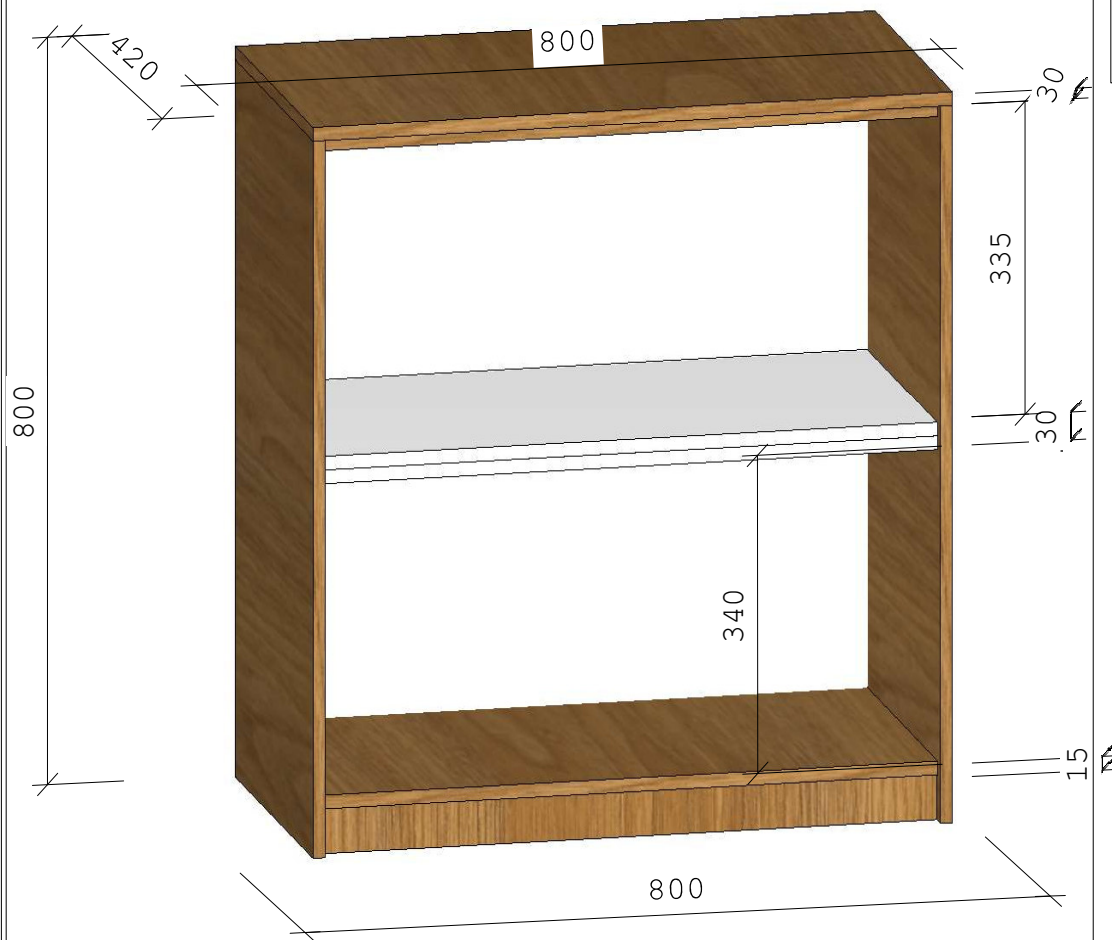

- 01-CAIXA DE MDF MADEIRADO PAU FERRO JUCÁ 15MM
- 02-NA PARTE DE DENTRO DO ARMARIO MDF BRANCO TX 15MM
- 03-FUNDO DE MDF BRANCO TX 6MM COM DUAS FACES COM TEXTURAS.



Cliente:  
CÂMARA DOS VEREADORES NOVAE. PIRIÁ

Telefone:  
Não Informado

Data Projeto:  
\_ / \_ / \_

Data Aprovação:  
\_ / \_ / \_

Observação: PRATELHEIRA MDF TX 30MM

Responsável:  
FRANCISCOMUNIZ